

< 1> ()

					No.		
					-04		
					No.		
					OIL MIST		
					No.		
					×	. 가	
						. .	
					×	. .	
				SEAL	×	.	

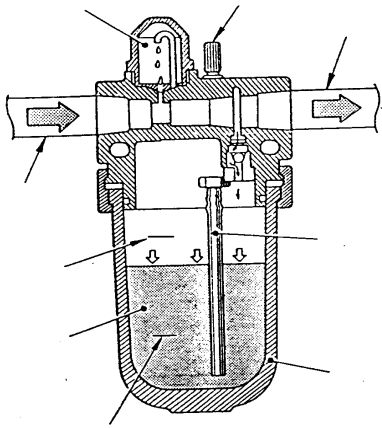

그림 5.4 에어 실린더 구동회로



5.3

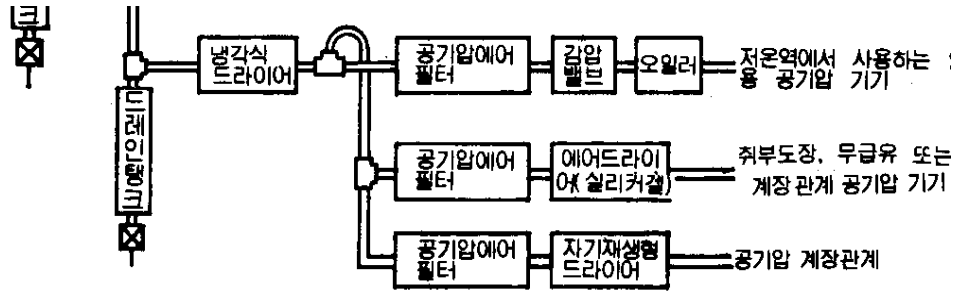
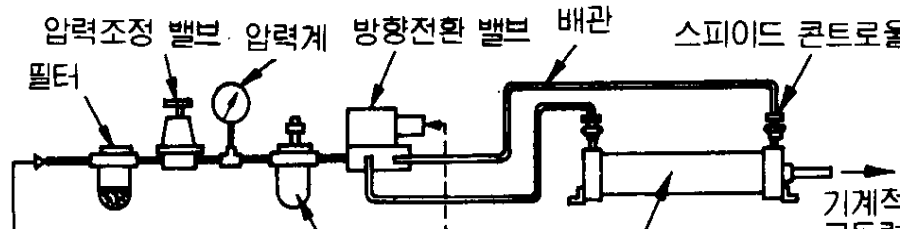
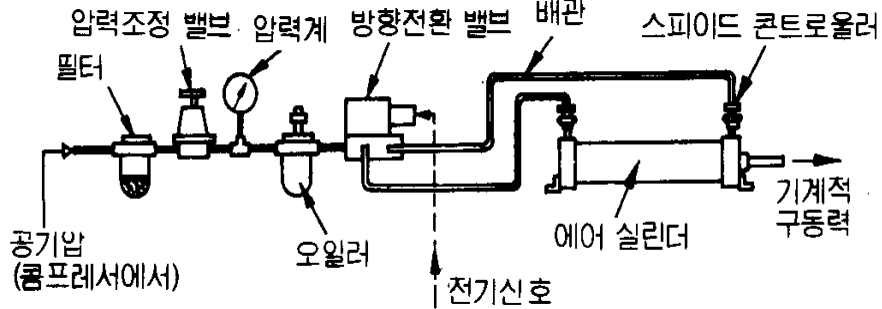

5.4

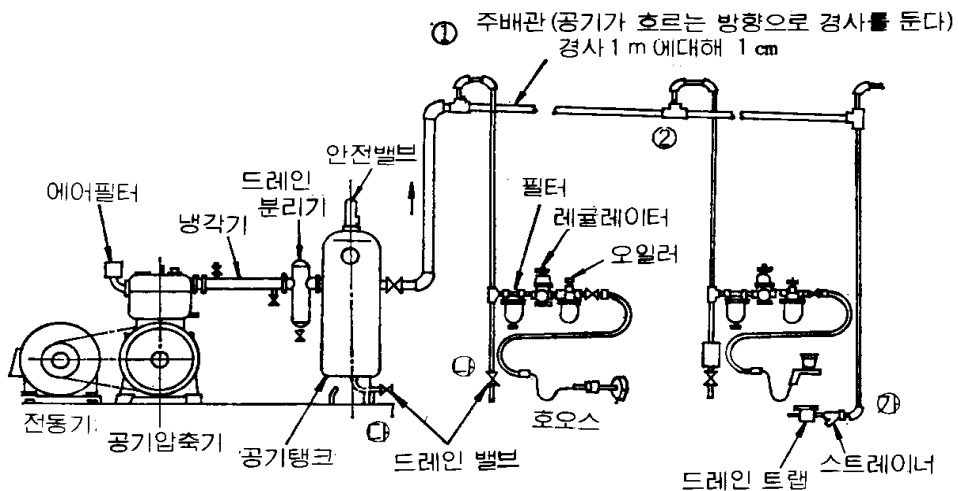

5.13

< >

<p>* 가</p> <p>* ,</p> <p>* .</p>	
<p>*2 가</p> <p>* 가</p> <p>* 가</p>	
<p>* 가 , (</p> <p>* 가)</p> <p>* , 가</p> <p>* () 가</p> <p>* 가 가</p> <p>* 가</p>	
<p>* 가 가</p> <p>* 가 가.</p> <p>* 가</p> <p>* 가</p> <p>* ,</p> <p>* 가</p>	
<p>* 가 가</p> <p>* 가 가</p> <p>* ,</p> <p>* 가</p> <p>* 가 ()</p> <p>* 가 가 가</p>	

< >

		,
	* * , *	* , .() * *
	* 가	
	가	* 0 가 0
	* (가) * , 가	* , ,
	가 .	
	* * ,	
	가 .	

2.3

, , , ,
.
,
() .

2.3.1

가

. , ,
.

(1)

가

가

가 ()

(2)

가 가
가 가

(3)

가 가
가 가

(4)

가 가
가 가

2.3.2

가
가
"

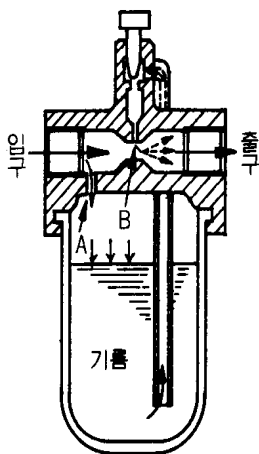

5.5

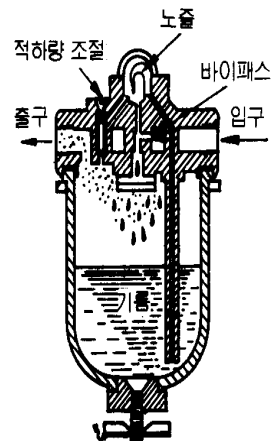

5.6

가 가

· , ·

·

5.6

2 가

5.5

(滴下)

2 m

(1)

가
(5.5 B)가
가 가

(5.5

A)

가

(2)

(3)

가

가

가

가

(軟化)

가

()

2.3.3

5.7

(a)	<p>힘</p> <p>공기압</p> <p>대 피스톤</p>	1
(b)	<p>공기압</p> <p>피스톤 샤프트</p> <p>피스톤 못드</p> <p>피스톤</p> <p>피스톤</p>	
(c)	<p>공기압</p> <p>대 피스톤</p> <p>소 피스톤</p> <p>힘</p> <p>큰</p>	가
(d)	<p>피스톤 샤프트</p> <p>피스톤 못드</p> <p>피스톤</p> <p>피스톤</p> <p>피스톤 못드</p> <p>공기압</p>	2 1
(e)	<p>대 피스톤</p> <p>소 피스톤</p> <p>공기압</p> <p>공기 배관구</p> <p>공기 배관구</p> <p>피스톤 못드</p>	가

(1)

(2)

0

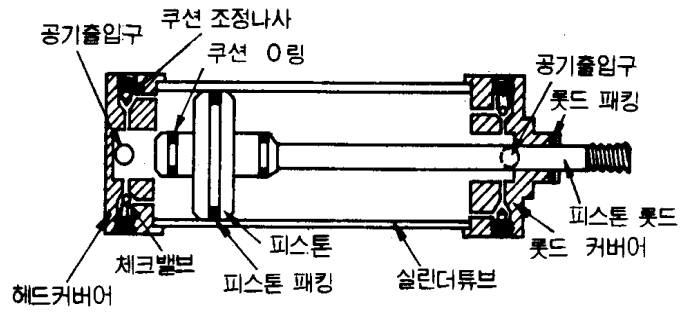

5.8